

# Video Modem System VDS 01

AV-Übertragungssystem mit Spannungsmodulator über Koaxialkabel

## Bedienungsanleitung

### 1. Verwendungsmöglichkeiten

Mit diesem Video Modem System können Audio- und Videosignale, sowie Spannungsversorgung einer Kamera über ein einfaches Koaxialkabel vom Typ RG 59 übertragen werden. Es können Übertragungswege von bis zu 500 m realisiert werden.

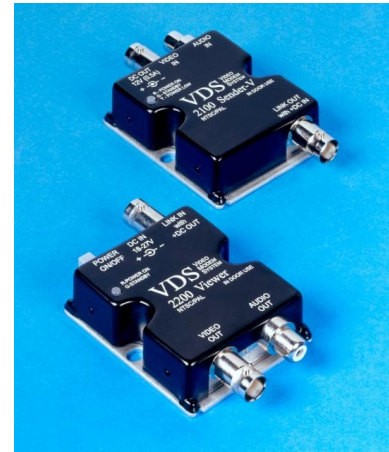

### 2. Sicherheitshinweise

Alle Komponenten des Systems (Sender, Empfänger, Netzgerät) entsprechen der EMV-Richtlinie 89/336/EWG für elektromagnetische Verträglichkeit. Das Netzgerät entspricht weiterhin der Niederspannungsrichtlinie 73/23/EWG.

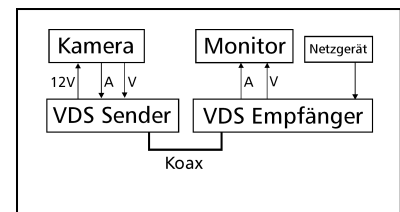

Das Netzgerät wird mit einer Spannung von 230 V betrieben. Bei unsachgemäßer Vorgehensweise sowie Eingriffen am Netzgerät besteht die Gefahr eines elektrischen Schlages. Die Öffnung des Gehäuses lässt jeglichen Gewährleistungsanspruch erlöschen.

Die Geräte sind für den Einsatz im Innenbereich konzipiert. Schützen Sie die Geräte vor Feuchtigkeit und vor Hitze. Der Einsatztemperaturbereich liegt bei 0-40° C.

Bei sichtbaren Schäden an den Geräten oder an der Netzschlussleitung darf das System nicht in Betrieb genommen werden. Dies gilt ebenfalls für einen Sturz der Geräte oder sonstige Funktionsstörungen.

Lassen Sie die Geräte auf jeden Fall in einer Fachwerkstatt reparieren! Beschädigungen an der Netzanschlussleitung dürfen nur von autorisierten Fachpersonen instandgesetzt werden. Bei Zweckentfremdung oder nicht fachgerechtem Anschluss der Geräte wird für Schäden keinerlei Haftung übernommen.

Reinigen Sie die Geräte niemals mit Wasser oder Chemikalien. Verwenden Sie ein trockenes weiches Tuch.

### 3. Anschluss

Das System ist nach dem untenstehenden Schema anzuschließen und sollte vom Fachpersonal durchgeführt werden. Die Kamera und der Monitor werden über BNC Buchsen angeschlossen. Die Audiosignale werden über Cinch-Buchsen übertragen.

#### 3.1 Sender

- Schließen Sie den Video- sowie den Audioausgang der Kamera am VIDEO IN und AUDIO IN des Senders an.
- DC OUT versorgt die Kamera über das 1m lange mitgelieferte Kabel mit 12V-Spannung über einen Hohlstecker.

- Empfänger
- Verbinden Sie den Videoeingang des Monitors mit dem VIDEO OUT und den Audioeingang mit VIDEO OUT des Empfängers.
- Die Buchse LINK IN über ein 75 Ohm-Koaxialkabel vom Typ RG 59 ( F- bzw. BNC-Anschluss) mit LINK OUT des Senders verbinden. Es sind Übertragungswege von bis zu 500 m realisierbar.
- In der Buchse DC IN stecken Sie den Kleinspannungsstecker vom Netzgerät, welches Sie an einer 230 V/ 50 Hz Steckdose betreiben.

#### 4. Inbetriebnahme

Bei Anschluss der Versorgungsspannung am Empfänger leuchtet die Kontroll-LED grün auf. Schalten Sie mit dem Schalter POWER am Empfänger das System an, leuchten die LED's am Sender und Empfänger rot.

Leuchtet die Kontroll-LED des Senders grün, fließt kein Versorgungsstrom zur Kamera. Leuchtet die LED am Sender gelb, ist die Betriebsspannung zu gering.

Bei längerem Nichtgebrauch des Systems sollten Sie den Netzstecker aus der Steckdose ziehen, da permanent geringer Strom verbraucht wird.

#### 5. Technische Daten

Stromversorgung: 18-27 V DC über Netzgerät 230 V AC/ 50 Hz/24 VA

Kameraversorgung: 12 V DC, max. 500 mA

max. Übertragungsstrecke (bei 200 mA)\*: 300 m (RG 59 U) bzw. 500 m (RG 6 U)

\*Abhängig vom verwendeten Koaxialkabel und Stromverbrauch.

#### 6. Anschlussschema

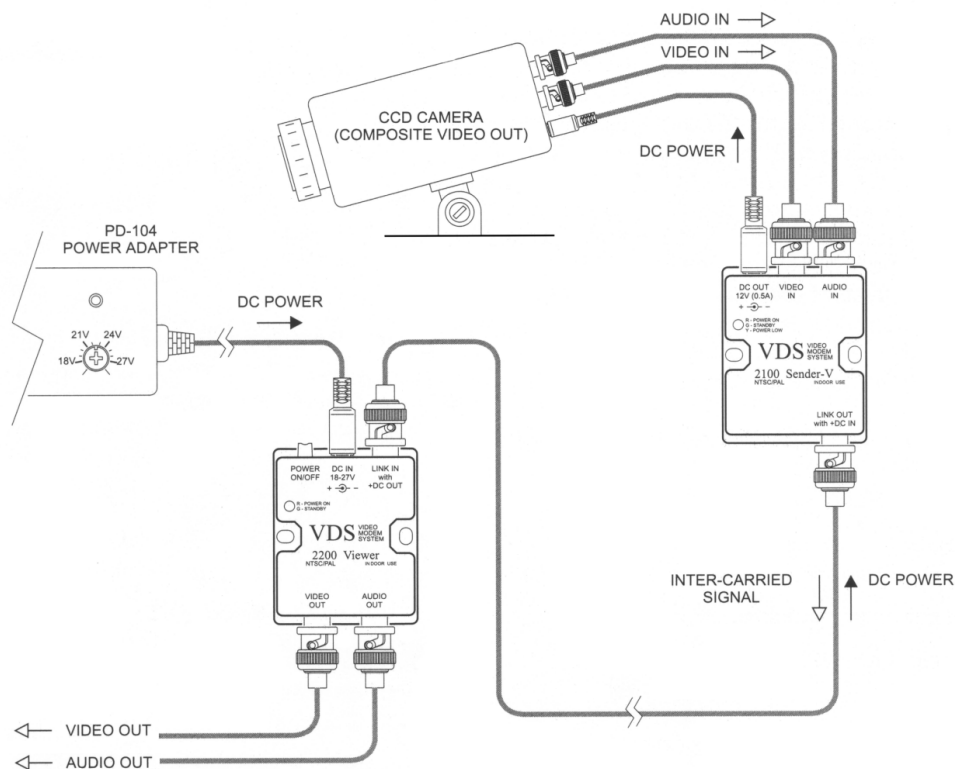

# Video Modem System VDS 01

AV-Übertragungssystem mit Spannungsmodulator über Koaxialkabel

## Bedienungsanleitung

### 3. Verwendungsmöglichkeiten

Mit diesem Video Modem System können Audio- und Videosignale, sowie Spannungsversorgung einer Kamera über ein einfaches Koaxialkabel vom Typ RG 59 übertragen werden. Es können Übertragungswege von bis zu 500 m realisiert werden.

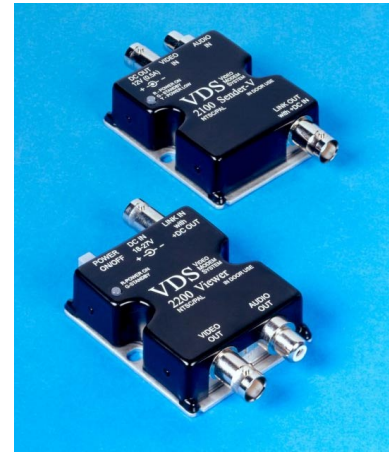

### 4. Sicherheitshinweise

Alle Komponenten des Systems (Sender, Empfänger, Netzgerät) entsprechen der EMV-Richtlinie 89/336/EWG für elektromagnetische Verträglichkeit. Das Netzgerät entspricht weiterhin der Niederspannungsrichtlinie 73/23/EWG.

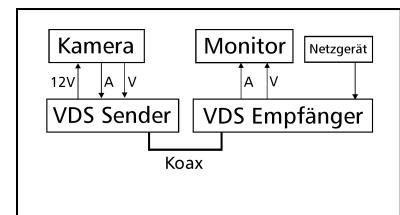

Das Netzgerät wird mit einer Spannung von 230 V betrieben. Bei unsachgemäßer Vorgehensweise sowie Eingriffen am Netzgerät besteht die Gefahr eines elektrischen Schlages. Die Öffnung des Gehäuses lässt jeglichen Gewährleistungsanspruch erlöschen.

Die Geräte sind für den Einsatz im Innenbereich konzipiert. Schützen Sie die Geräte vor Feuchtigkeit und vor Hitze. Der Einsatztemperaturbereich liegt bei 0-40° C.

Bei sichtbaren Schäden an den Geräten oder an der Netzschlussleitung darf das System nicht in Betrieb genommen werden. Dies gilt ebenfalls für einen Sturz der Geräte oder sonstige Funktionsstörungen.

Lassen Sie die Geräte auf jeden Fall in einer Fachwerkstatt reparieren! Beschädigungen an der Netzanschlussleitung dürfen nur von autorisierten Fachpersonen instandgesetzt werden. Bei Zweckentfremdung oder nicht fachgerechtem Anschluss der Geräte wird für Schäden keinerlei Haftung übernommen.

Reinigen Sie die Geräte niemals mit Wasser oder Chemikalien. Verwenden Sie ein trockenes weiches Tuch.

### 3. Anschluss

Das System ist nach dem untenstehenden Schema anzuschließen und sollte vom Fachpersonal durchgeführt werden. Die Kamera und der Monitor werden über BNC Buchsen angeschlossen. Die Audiosignale werden über Cinch-Buchsen übertragen.

#### 3.2 Sender

- Schließen Sie den Video- sowie den Audioausgang der Kamera am VIDEO IN und AUDIO IN des Senders an.
- DC OUT versorgt die Kamera über das 1m lange mitgelieferte Kabel mit 12V-Spannung über einen Hohlstecker.

- Empfänger
- Verbinden Sie den Videoeingang des Monitors mit dem VIDEO OUT und den Audioeingang mit VIDEO OUT des Empfängers.
- Die Buchse LINK IN über ein 75 Ohm-Koaxialkabel vom Typ RG 59 ( F- bzw. BNC-Anschluss) mit LINK OUT des Senders verbinden. Es sind Übertragungswege von bis zu 500 m realisierbar.
- In der Buchse DC IN stecken Sie den Kleinspannungsstecker vom Netzgerät, welches Sie an einer 230 V/ 50 Hz Steckdose betreiben.

## 7. Inbetriebnahme

Bei Anschluss der Versorgungsspannung am Empfänger leuchtet die Kontroll-LED grün auf. Schalten Sie mit dem Schalter POWER am Empfänger das System an, leuchten die LED's am Sender und Empfänger rot.

Leuchtet die Kontroll-LED des Senders grün, fließt kein Versorgungsstrom zur Kamera. Leuchtet die LED am Sender gelb, ist die Betriebsspannung zu gering.

Bei längerem Nichtgebrauch des Systems sollten Sie den Netzstecker aus der Steckdose ziehen, da permanent geringer Strom verbraucht wird.

## 8. Technische Daten

Stromversorgung: 18-27 V DC über Netzgerät 230 V AC/ 50 Hz/24 VA

Kameraversorgung: 12 V DC, max. 500 mA

max. Übertragungsstrecke (bei 200 mA)\*: 300 m (RG 59 U) bzw. 500 m (RG 6 U)

\*Abhängig vom verwendeten Koaxialkabel und Stromverbrauch.

## 9. Anschlussschema

